

功能全面，操作灵活 ■ ■ ■

一体化激光打码解决方案，高速便捷更换产品线标识

一体机，操作便捷、随时打码

装备齐全，配有抽烟机、不间断电源、包装传感器和带脚轮底座的可调支架，是食品和饮料行业的理想解决方案

容易移动

配有便捷可调的支架和脚轮底座，更换标识或将一体式打码机从一条生产线移到下一条生产线用时不到15分钟

功率、波长和镜片选择范围广

10 或 30 瓦；10.6 或 9.3 μm ；70 至 120 mm 镜片可选，为满足所有包装打码需求提供选择

构造坚固，外型简洁 ■ ■ ■

工业设计带来高品质可靠标识

耐用设计

IP44 防护等级，可防护大于 1 mm 的颗粒，即使在水滴喷溅的苛刻环境也能完美标识。可在最高 45°C 环境下打码，拥有坚固的金属外壳（无塑料部件）

减少操作失误

易于操作的用户界面或网页界面；7" 所见即所得触摸屏用户界面或网页用户界面可选，兼容平板电脑或 PC，访问快速、简便

高质量打码

SmartLase 专利技术可以确保即使在激光难以刻蚀的材质（复合涂层）上也能打印出完美的标识，打码速度高达 125 米/分钟（30 瓦）



规格 - 激光 - SMARTLASE® C140/C340

机型名称 激光管功率	SmartLase C140 10 瓦 CO ₂ 激光	SmartLase C340 30 瓦 CO ₂ 激光
生产线最高速度	62.5 米/分钟*	125 米/分钟*
最高标识速度	600 个字符/秒	900 个字符/秒
打码特点	<ul style="list-style-type: none"> 文字行数：只受到字符高度和可打印面积的限制 字符高度：1 到 120 毫米 字符选择：中文、拉丁西文和 Unicode 字体 语言选择广：英语、法语、西班牙语、德语、意大利语、葡萄牙语、巴西语、中文、韩语、日语、俄语、阿拉伯语等 	
标准打码面积和焦距 (毫米)	• 镜片 70 x 70/焦距 100	• 镜片 100 x 100/焦距 140
操作	<ul style="list-style-type: none"> 网页界面或所见即所得的 7" 彩色触摸屏可选, QWERTY 或 AZERTY 虚拟键盘, 通过图标和联机帮助文件导航 500 条信息存储能力 通过 USB 闪存上传和下载信息 标准 I/O: 以太网接口、USB 接口、抽烟机接口、报警接口、遥控联锁接口 (双通道) 	
其他特点	<ul style="list-style-type: none"> 打印头重量: 20.4 千克 打印头: 阳极电镀铝 防尘/防潮保护: IP44 一体式支架包括: 具备 X 和 Y 轴调节功能的调节杆、带脚轮的踏板、打印头托架座、用户界面支撑座、不间断电源和安装支架、线夹、包装传感器和传感器底座 ES100 吸尘抽气一体机 工作温度范围: 5 至 45°C - 湿度: 5% 至 80% 无冷凝 电源: 100 - 240 伏, 带自动开关功能 - 频率: 50/60 Hz - C340 功耗 7 A; 700 VA - C140 功耗 3 A; 300 VA 	
可选配件	<ul style="list-style-type: none"> 打码区域与焦距 (毫米): 镜片 70 x 70/焦距 100 - 镜片 100 x 100/焦距 140 - 镜片 120 x 120/焦距 175 远程用户界面 	
配件	<ul style="list-style-type: none"> 防护罩、传感器、同步器、报警灯 	
PC 软件	<ul style="list-style-type: none"> 标准配置提供网页式用户界面 与 CoLOS Create Professional 和 CoLOS Enterprise 兼容 采用 CoLOS Graphics 创建徽标 	

*取决于标识范围、信息复杂程度以及标识表面的特性

SmartLase C140、C340、C340S 采用的激光 机型号尺寸相同

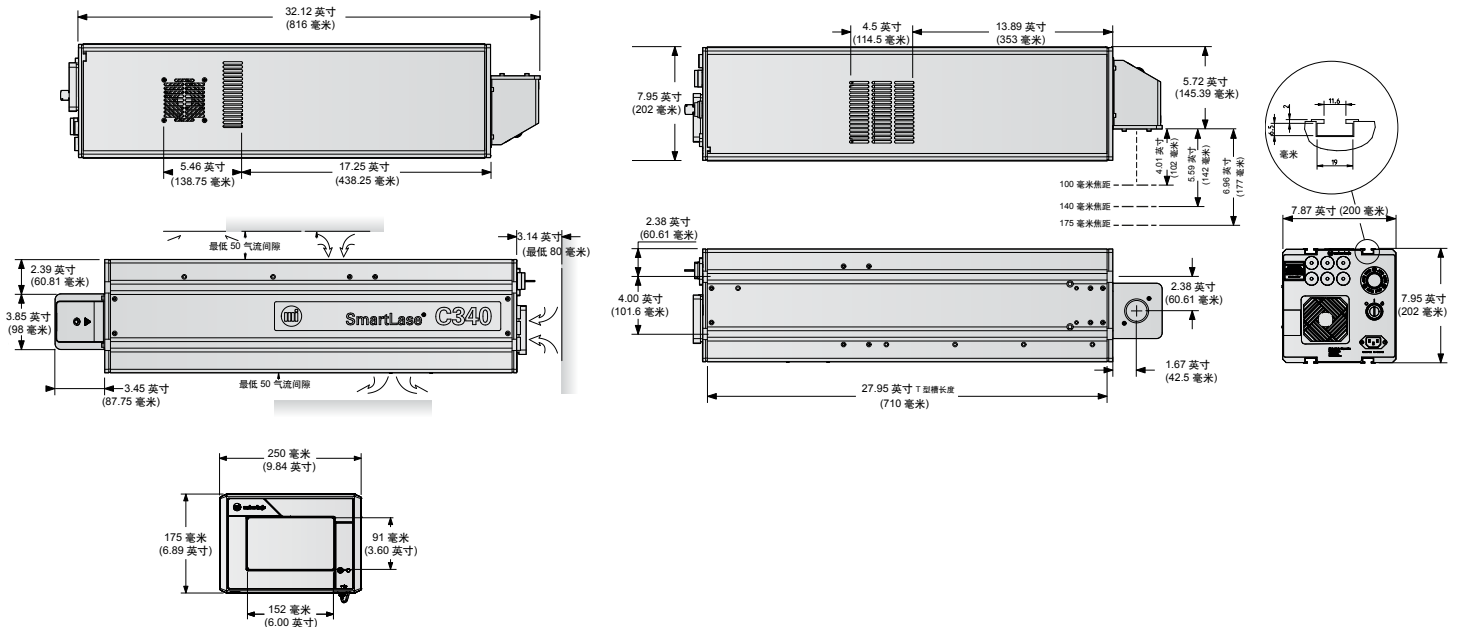

我们保留不通知而修改设计或规格的权利。



或用您的智能手机扫描关注马肯依玛士官方微信

马肯依玛士(上海)标识科技有限公司
上海市奉贤区吴塘路 298 号
邮编: 201401
电话: +86 21 6163 5888
传真: +86 21 5743 2002



markem·imaje

A DOVER COMPANY

www.markem-imaje.com.cn

