



马肯依玛士承诺：

热转印打码机为您创造更多的价值。

马肯依玛士公司在 SmartDate X40 设计中考虑了总成本和环境因素，坚定不移地致力于不断提高热转印技术标准。SmartDate X40 代表了一种显而易见的先进标码解决方案，拥有长期的成本控制、环保设计、更长的运行时间以及更高的工作性能等特点。

降低成本

- 色带宽度范围广，分布在 20 mm 到 55 mm 之间，优化了色带的利用率。
- 包含 CoLOS® Create 5.0 软件，新增自动色带优化功能。
- 荣获专利的色带节省技术有助于减少色带的浪费。
- 全新 32 毫米打印头（标准打印头为 53 毫米）成本更低，适用于宽度小于 35 毫米的色带。
- 全新标准的 1100 米色带减少了更换次数，降低了单个产品的打印成本。



优化操作

- 实时获取可用率、色带状态，执行“坏点”检测。
- 全新标准的 1100 米超长色带，延长了运行时间。
- 直观的 CoLOS® Create 5.0 软件，可设计所有基本的打印信息。

高性能喷印

- 引入全新的智能型打印头，具有自动设置和坏点检测功能，可满足高质量的打印要求。
- 打印速度高达 600 毫米/秒。
- 高质量的 300 dpi 分辨率。

永久可靠

- 无可比拟的打印头保修*。
- 新增可靠的技术，包括直接色带驱动和不含磨损件的改良色带盒设计，不需要预防性维护巡检。
- 基于维护需求而新增加的一些强大的技术，包括采用全新标准的 1100 米色带，不需要任何协助，实现高达 99.6%** 的色带可用率。

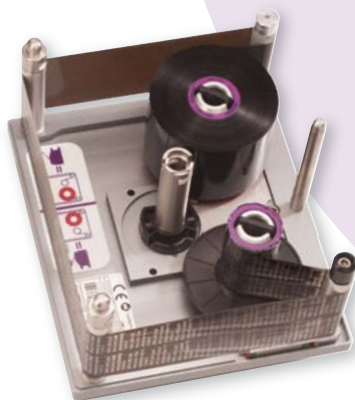

环保设计

- 在 2.5 bar 时，每次打印耗气量最低为 0.4 毫升。
- 用电量最高可减少 50%。
- 全新的标准色带设计，最多可减少 20% 的色带包装物浪费。
- 控制器中的节能技术提高了能源效率。



markem·imaje

the team to trust ■ ■ ■

打印特点

- 打印速度：
 - 间歇模式：最高 600 毫米/秒
 - 连续模式：10 到 600 毫米/秒
- 打印区域：
 - 间歇模式：53 毫米或 32 毫米 x 75 毫米
 - 连续模式：53 毫米或 32 毫米 x 100 毫米
- 打印特点：
 - 自动打印头设置
 - 坏点检测
 - 间歇和连续打码机
 - 左、右手轻松切换，无需额外的部件
 - 色带上的打印信息平均间距仅为 0.5 毫米
 - 自动班次码和序列号
 - 多个可变用户输入区，支持数字字母文本
- 色带节省模式：
 - 径向色带节省
 - 交错打印模式
 - 一次触发，多次打印模式
 - 错位打印模式
- 打印参数：全面支持 TrueType 字体，包括非罗马字符和符号。喷印实时时间、日期，自动更新有效期、条形码；支持 ITF、Code 39、Code 128、EAN 128、EAN 8、EAN 13、UPC A、UPC E、线性 RSS、PDF 417、ID Matrix、QR 以及复合 RSS 条形码

操作功能

- 用户界面：单色用户界面或彩色液晶触摸屏，用于选择图像、输入变量数据、诊断和系统设置
- 可视化预览喷印图像，所见即所得，实时显示剩余打印色带（以小时和打印次数表示）
- 全面诊断
- 打码机上直观的 LED 状态指示灯
- 色带装载图示，方便快速更换色带
- 硬件接口：
 - 输入：“执行打印”，外加 1 个可配置的输入接口
 - 输出：故障、警告以及 2 个可配置的输出接口
- 软件接口：
 - 下载图像、设置和数据文件的 USB 接口
 - RS232，以太网通信标准
 - 电脑、PLC、包装机以及全远程控制 Web 服务器的通信协议

PC 软件

- 包含免费的 CoLOS® Create 5.0 编辑软件，可编辑基本信息；兼容 CoLOS® Create 专业版和联机 4.0 版或更高版本。

其他特点

- 耗材：各种等级和颜色的热转印色带
- 色带最大长度：1100 米
- 色带最小宽度：20 毫米
- 色带最大宽度：55 毫米
- 重量：
 - 打码机：7.8 千克
 - 彩色控制器：4.5 千克
 - 单色控制器：4.0 千克
- 电源：90-264 伏，自动切换；频率：47/63 Hz；功率：150 伏安
- 供气：最高 6 bar 或 90 psi 未受污染的干燥空气
- 耗气量：2.5 bar 时，最低每次打印 0.4 毫升
- 工作温度范围：0 到 40°C
- 湿度：10% 到 90%，非冷凝

可选配件

- Web 用户界面，便于 OEM 集成

附件

- 安装支架
- 同步器

控制器

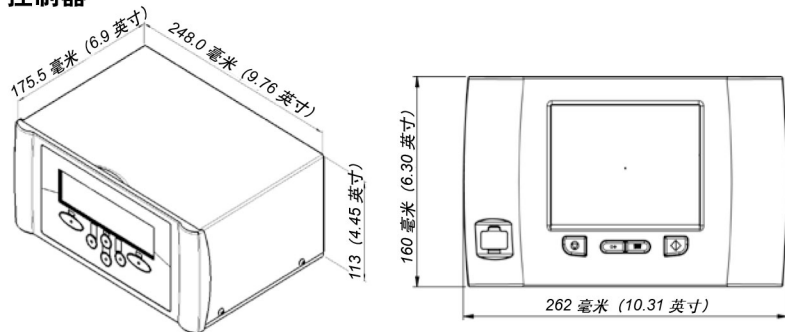

打码机

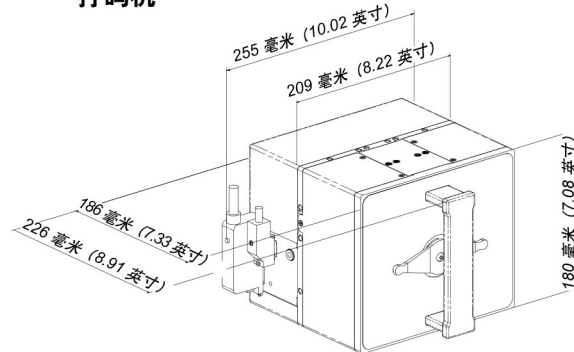

The design and manufacturing plants of this product are
ISO 9001 / ISO 14001
CERTIFIED

福州华兴喷码自动化设备有限公司
Fuzhou Huaxing Printing Automation Equipment Co., Ltd.

地址：福州市古田路139号御泉花园2座606

邮编：350005

电话：0591-83353475

传真：0591-83353472

邮箱：sales@fzhuaxing.com

网址：www.fzhuaxing.com



markem·imaje

A DOVER Company